

表 143 : EGH, MEGH, EGH-L, MEGH-L シリーズ寸法表

型番		組合せ寸法			ペアリング寸法							レール		
標準型	防錆型	H	Ho	To	W	L	w	ℓ	L1	F	M×ℓ1	T	h	P
EGH15	MEGH15	28	3	9.5	34	59	26	26	40.2	25	M4×6	15	13	60
EGH20	MEGH20	30	4.5	12	44	70	32	36	48.5	25.5	M5×6.5	20	16.3	60
EGH20L	MEGH20L							50	76.5					
EGH25	MEGH25	40	5.8	12.5	48	80	35	35	57.5	34.2	M6×9	23	19.2	60
EGH25L	MEGH25L							50	86.9					
EGH30	MEGH30	45	7	16	60	95	40	40	67.8	38	M8×12	28	22.8	80
EGH30L	MEGH30L					131		60	103.5					
EGH35	MEGH35	55	7.5	18	70	112	50	50	80.5	47.5	M8×12	34	26	80
EGH35L	MEGH35L					154		72	122.5					
EGH45	MEGH45	70	8.9	20.5	86	129	60	60	94	61.1	M10×18	45	31.1	105
EGH45L	MEGH45L					174		80	139					

表 144 : 標準レール長さ

型番	レール																													
	100	500	1000	1500	2000	160	280	400	520	640	760	880	1000	1120	1240	1360	1480	1600	1720	1840	1960									
EGH15 MEGH15	220	340	460	580	700	820	940	1060	1180	1300	1420	1540	1660	1780	1900	220	340	460	580	700	820	940	1060	1180	1300	1420	1540	1660	1780	1900
EGH20 MEGH20	280	400	520	640	760	880	1000	1120	1240	1360	1480	1600	1720	1840	1960	280	400	520	640	760	880	1000	1120	1240	1360	1480	1600	1720	1840	1960
EGH25 MEGH25	360	480	600	720	840	960	1080	1200	1320	1440	1560	1680	1800	1920	360	480	600	720	840	960	1080	1200	1320	1440	1560	1680	1800	1920		
EGH30 MEGH30	440	560	680	800	920	1040	1160	1280	1400	1520	1640	1760	1880	440	560	680	800	920	1040	1160	1280	1400	1520	1640	1760	1880				
EGH35 MEGH35	520	640	760	880	1000	1120	1240	1360	1480	1600	1720	1840	520	640	760	880	1000	1120	1240	1360	1480	1600	1720	1840						
EGH45 MEGH45	600	720	840	960	1080	1200	1320	1440	1560	1680	1800	600	720	840	960	1080	1200	1320	1440	1560	1680	1800								

* 防錆処理 : ペアリング、レールに低温黒色クロム処理を施しております。

呼び番号 EGH25 -CG -2 ×1300

型番
標準型
M-防錆型

レール長さ(Lo)
レール1本に使用するペアリング数

グリース
無記号 標準グリース
CG クリーングリース
VG 真空グリース

HG 高温グリース
FG 食品グリース

※グリースの性状P42参照

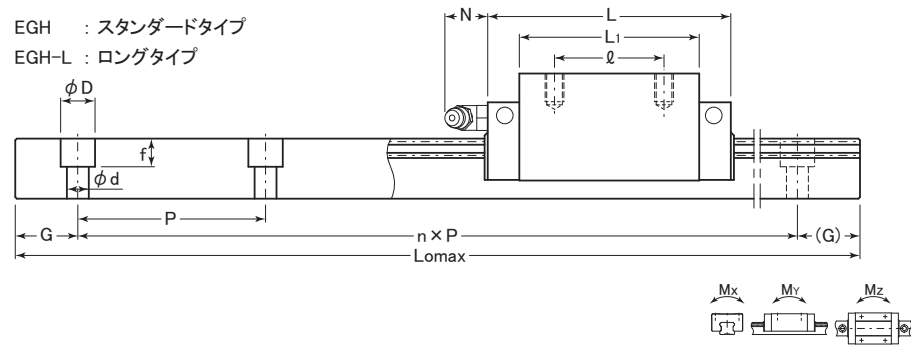

単位 : mm

寸法	グリースニップル寸法	基本定格荷重		静的許容モーメント			ペアリング質量 (kg)	レール質量 (kg/m)				
		C (kN)	Co (kN)	Mx (kN·m)	My (kN·m)	Mz (kN·m)						
G	D×d×f	Lomax	取付穴	t2	N							
20	7.5×4.5×6	4000	M4×0.7	9.5	(5.5)	9.94	14.46	0.07	0.05	0.05	0.19	1.28
20	9.5×6 ×8.5	4000	M6×1	7.1	(12)	15.44	21.31	0.22	0.18	0.18	0.31	2.15
						21.62	34.43	0.36	0.46	0.46	0.47	2.15
20	11 ×7 ×9	4000	M6×1	14.2	(12)	21.27	29.51	0.35	0.31	0.30	0.45	2.88
						28.27	44.28	0.53	0.70	0.68	0.80	2.88
20	14 ×9 ×12	4000	M6×1	13	(12)	31.38	42.49	0.59	0.49	0.48	0.91	4.45
						41.70	63.75	0.89	1.12	1.10	1.36	4.45
20	14 ×9 ×12	4000	M6×1	18.5	(12)	43.60	57.83	0.94	0.74	0.72	1.50	6.25
						57.95	86.76	1.41	1.69	1.64	2.34	6.25
22.5	20 ×14 ×17	4000	M8×1.25	24.4	(11)	57.98	75.56	2.12	1.67	1.65	2.26	9.60
						77.04	113.33	3.18	3.70	3.66	3.35	9.60

単位 : mm

長さ	レール																																						
	2500	3000	3500	4000	2080	2200	2320	2440	2560	2680	2800	2920	3040	3160	3280	3400	3520	3640	3760	3880	4000																		
2080	2200	2320	2440	2560	2680	2800	2920	3040	3160	3280	3400	3520	3640	3760	3880	4000	2080	2200	2320	2440	2560	2680	2800	2920	3040	3160	3280	3400	3520	3640	3760	3880	4000						
2020	2140	2260	2380	2500	2620	2740	2860	2980	3100	3220	3340	3460	3580	3700	3820	3940	2020	2140	2260	2380	2500	2620	2740	2860	2980	3100	3220	3340	3460	3580	3700	3820	3940						
2080	2200	2320	2440	2560	2680	2800	2920	3040	3160	3280	3400	3520	3640	3760	3880	4000	2080	2200	2320	2440	2560	2680	2800	2920	3040	3160	3280	3400	3520	3640	3760	3880	4000						
2040	2200	2360	2520	2680	2840	3000	3160	3320	3480	3640	3800	3960	2040	2200	2360	2520	2680	2840	3000	3160	3320	3480	3640	3800	3960	2040	2200	2360	2520	2680	2840	3000	3160	3320	3480	3640	3800	3960	
2120	2280	2440	2600	2760	2920	3080	3240	3400	3560	3720	3880	4000	2120	2280	2440	2600	2760	2920	3080	3240	3400	3560	3720	3880	4000	2120	2280	2440	2600	2760	2920	3080	3240	3400	3560	3720	3880	4000	
2040	2200	2360	2520	2680	2840	3000	3160	3320	3480	3640	3800	3960	2040	2200	2360	2520	2680	2840	3000	3160	3320	3480	3640	3800	3960	2040	2200	2360	2520	2680	2840	3000	3160	3320	3480	3640	3800	3960	
2040	2250	2460	2670	2880	3090	3300	3510	3720	3930	2040	2250	2460	2670	2880	3090	3300	3510	3720	3930	2040	2250	2460	2670	2880	3090	3300	3510	3720	3930	2040	2250	2460	2670	2880	3090	3300	3510	3720	3930
2145	2355	2565	2775	2985	3195	3405	3615	3825	4000	2145	2355	2565	2775	2985	3195	3405	3615	3825	4000	2145	2355	2565	2775	2985	3195	3405	3615	3825	4000	2145	2355	2565	2775	2985	3195	3405	3615	3825	4000